



TEKNOLOGIAA TERVEYTESI HYVÄKSI.

MAXIMO[®]

Uuden ajan istuinmukavuutta



GRAMMER



ENEMMÄN ISTUINMUKAVUUTTA



Maatilan hoito kehittyi, niin myös istuimemme

Maatilan pito ja hoitotoimet ovat muuttuneet huomattavasti. Siksi olemme halunneet optimoida jo ennestään hyväksi havaitun Maximo®-istuinsarjan ominaisuuksia ja designia. Maximo® Evolution Active automaattisella painon- ja jousituksenkovuuden säädöllä sopii erinomaisesti työkäyttöön koska sen ergonomia ja jousitusmukavuus ovat omaa luokkaansa. Maximo® Evolution Dynamic ja Maximo® Dynamic ovat nyt varustettu laadukkaalla pneumaattisella Dynamic Damping System™ jousitustyyppillä. Maximo® Professional - istuimessa on matalataajuusjousitus vakiovarusteena. Maximo® Comfort pneumaattisella jousituksella kuten myös mekaanisella jousituksella oleva Maximo® Basic tarjoavat hyvät perusistuimen ominaisuudet.

Maximo®-mallit: mukavuuden uusia tuulia

Kaikissa Maximo®-sarjan malleissa mukavuus on luonnollisesti etusijalla. Ylöspäin kapeneva selkänoja on tästä hyvä esimerkki, samoin leveät pehmusteet ja käsinojat, jotka varmistavat parhaan mahdollisen työskentelyasennon estämällä luiskahallitukset ja liukumiset.

Miellyttävä lämpötila lisää myös kuljettajan istuimen mukavuutta. Ohjaamon ilmastointi ei poista ihon kosteutta niissä kohdissa, joissa keho on kosketuksissa istuimeen. Siksi Maximo® Evolution Dynamic ja Maximo® Evolution Active on varustettu aktiivisella ilmastoinnilla. Tällä menetelmällä voidaan pitää iho miellyttävän kuivana, joten kuljettajan ei tarvitse enää kärsiä hikoilun tunteesta istuessaan. Ja kylminä päivinä istuimen lämmitys pitää olon miellyttävänä.



Suunniteltu käytettäväksi!

Käyttömukavuuden maksimoimiseksi GRAMMER kehitti "Suunniteltu käytettäväksi" -filosofiansa: kaikki säätökahvat on suunniteltu ja sijoitettu siten, että kuljettaja osaa vaistomaisesti käyttää niitä oikein.

Jo kahvan muoto kertoo pitääkö sitä vetää, painaa vai kääntää. Säätökahvat on myös sijoitettu sen mukaan, miten usein niitä tarvitaan. Tämän ansiosta käyttäjä voi nopeasti suorittaa tarvittavat säädöt löytääkseen optimaalisen asennon, jossa istuin parhaiten täyttää hänen vaatimuksensa.

Dynamic
Damping System™



Dynamic Damping System™

Dynamic Damping System™ tuo uuden ulottuvuuden jousituksen ominaisuuksiin iskunvaimennintekniikkansa ansiosta. Tämä järjestelmä yhdistettynä matalataajuusjousitukseen vaimentaa värinää entistä tehokkaammin. Samanaikaisesti se heikentää kuljettajaan kohdistuvat pystysuuntaiset iskut ajettaessa nopeasti epätasaisessa maastossa.



Dynamic
Damping System™

**Maximo®
Evolution Dynamic**



Dynamic
Damping System™

Maximo® Dynamic

KEHITTynyttä JOUSITUSMUKAVUUTTA

Niederfrequenz
Federung

Low frequency suspension

Matalataajuusjousitus

Värinää optimaalisesti vaimentava ilmajousitus, joka soveltuu erinomaisesti käytettäväksi raskaissa ajoneuvoissa ja traktoreissa, joissa on akseli- ja ohjaamojousitus. Matalataajuusjousitus vaimentaa pystysuuntaisia värinöitä ja iskuja pitäen istuimen vakaampana erilaisissa työtilanteissa. Jousituksessa on automaattinen painonsäätötoiminto.

Ilmajousitus

Ilmajousituksen etuna on helppokäyttöinen painon- ja korkeudensäätö kuljettajalle sopivaksi. Monien hyvien ominaisuuksien ansiosta kuljettaja pysyy pidempään työkuuntoisena.

Mekaaninen jousitus

Maximo® Basicissa istuinkorkeutta voidaan säätää kolmiportaisesti. Istuin voidaan säätää käyttäjän painon mukaiseksi. Näin myös mekaanisen jousituksen avulla saavutetaan hyvä istuimukavuus.



Maximo® Comfort Plus



Niederfrequenz
Federung
Low frequency suspension

Maximo® Professional



Maximo® Comfort



Maximo® Basic



EAC-jousitus 12 V sähköliitännällä

Maximo Evolution Activen EAC (Electronic Active Control) -jousitus minimoi kuljettajaan kohdistuvaa tärinää. Innovatiivinen, aktiivista jousitusta varten kehitetty elektroninen järjestelmä vähentää terveyttä vaarantavaa tärinää jopa 40 prosenttia verrattuna matalataajuisiin jousituksiin. Kovat tärähdykset vähenevät jopa 75:llä prosentilla! Maximo Evolution Activen kytkentä on helppoa ja käyttöönotto vaivatonta.

Tuloksena on selvästi parantunut jousitus, joka suojaa hyvin terveysvaaroilta. Se on EU-direktiivin (2002/44/EC) mukainen. Direktiivi on sisällytetty myös suomalaiseen lainsäädäntöön.

Integroitu selkänojan jatke

13 porrasta välillä 475 ja 645 mm

Aktiivinen ilmastointijärjestelmä sisältää lämmityksen

Pystyyn taitettavat käsinojat

Korkeussäätö ja kulmansäätö

TIENNÄYTTÄJÄN OSAAMISTA

Säädettävä istuintyynyn syvyys

5-portainen säätö mahdollistaa hyvän tuen reiden pituudesta riippumatta

Säädettävä istuintyynyn kulma

4-portainen säätö vähentää painetta polvitaiteissa

210 mm pituussäätö

Istuin on helppo säätää oikealle etäisyydelle

Pituusvaakajousitus

Minimoi tärinää kun ajetaan kovaa, vedetään lisälaitetta tai perävaunua tai kun työskennellään vaikeakulkuisessa maastossa

Jousitus EAC-järjestelmällä

Kuljettajan painon mukaan automaattisesti säätävä istuinjousitus





Asiakirjakotelo

Ylöspäin kapeneva selkänoja

Helpottaa kääntymistä taaksepäin

Pneumaattinen ristiselän tuki

Säätyy nopeasti ja tarkasti ajajan selän mukaan antaen parhaan mahdollisen tuen

Aktiivisen ilmastointijärjestelmän katkaisin

(sisältää lämmityksen)

MAXIMO®

Evolution

active

Selkänojan kulmansäätö

Poistumis-/työkääntö

Kääntövara on 20° joten istuutuminen ja poistuminen sekä taaksepäin katsominen on helpompaa

Sivuttaisvaakajousitus

Istuimen jousitus joustaa sivusuunnassa, voidaan myös lukita

80 mm korkeussäätö

Mahdollisimman hyvä istuma-asento eri kokoisille henkilöille

Säädettävä iskunvaimennin

Voidaan säätää erilaisia käyttöolosuhteita varten

Kuvien mallit voivat poiketa vakiomallistostamme



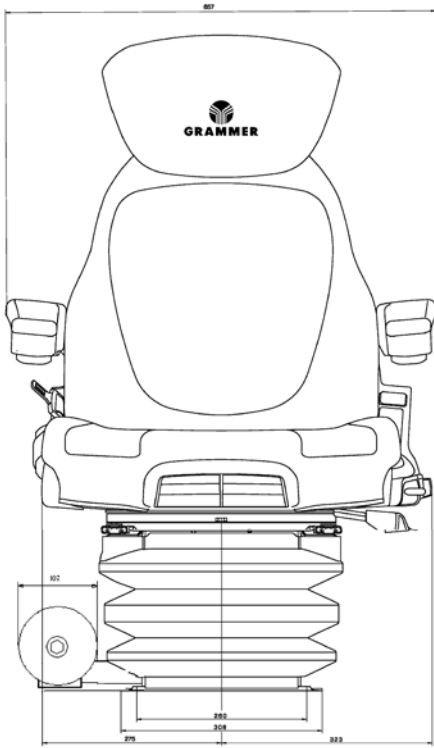

**Maximo®
Evolution
Active**

**Maximo®
Evolution
Dynamic**

**Maximo®
Dynamic**

**Maximo®
Professional**

**Maximo®
Comfort
Plus**

**Maximo®
Comfort**

Maximo Evolution Active min. 232 - max. 427
Maximo Evolution Dynamic min. 232 - max. 427
Maximo Dynamic min. 297 - max. 273
Maximo Professional min. 351 - max. 343
Maximo Comfort Plus min. 354 - max. 354
Maximo Comfort min. 351 - max. 300

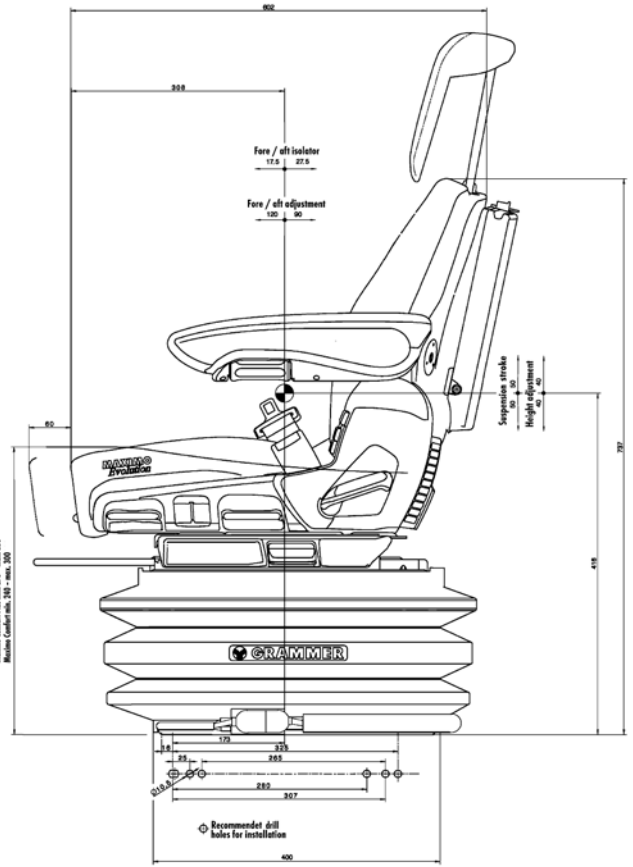

Ilmajousitus

YKSILÖLLISTÄ ISTUMISMUKAVUUTTA.

Mekaaninen jousitus

**Maximo®
Basic**

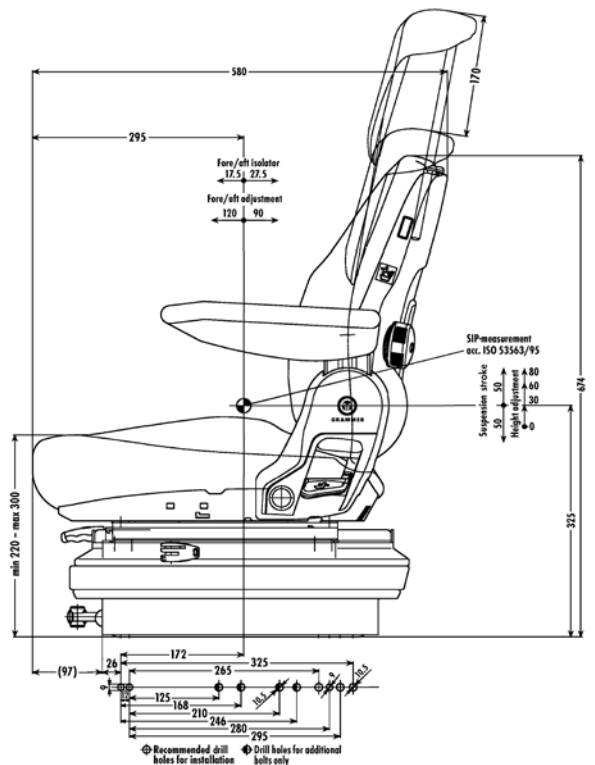
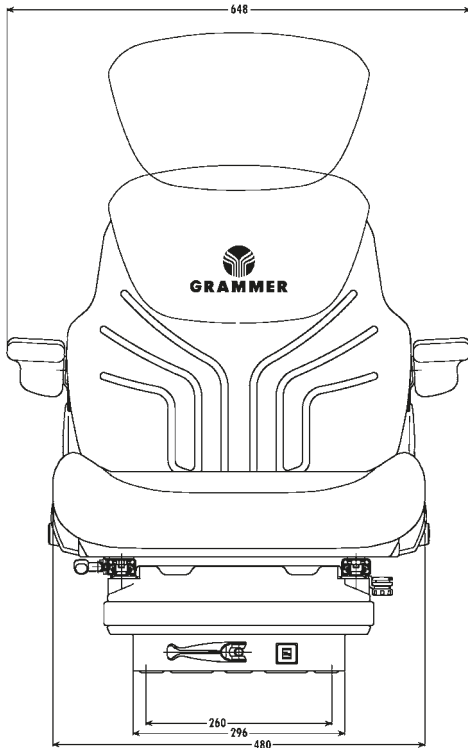

EDESTÄ

SIVULTA



**Maximo®
Professional**



**Maximo®
Comfort Plus**



**Maximo®
Comfort**



**Maximo®
Basic**



**Maximo®
Evolution Active**



**Maximo®
Evolution Dynamic**



**Maximo®
Dynamic**

Kuvien mallit voivat poiketa vakiomallistamme

MONTA MALLIA, MONTA ETUA.

OMINAISUUDET	Maximo® Evolution Active	Maximo® Evolution Dynamic	Maximo® Dynamic	Maximo® Professional	Maximo® Comfort Plus	Maximo® Comfort	Maximo® Basic
Tuotenumero, kangas	1288762	1288764	1288545	1288547	1288546	1288539	1288528
Tuotenumero, keinoahka					1234485	1201942	
Asiakirjakotelo	●	●	●	○	○	○	
Autom.jousituksen säätöjärjestelmä	●	●	●	●	●		
Käsinojat korkeussäätö, pystyyn iaitettava	●	●	●	●	●	●	●
65 mm x 270 mm							
60 mm x 380 mm, kulmansäätö				●	●		
80 mm x 380 mm, kulmansäätö			●				
80 mm x 380 mm, kulmansäätö, kangaspäällyste	●	●					
Iskunvaimennin							
Automaattinen	●	●	●				
Säädettävä				●			
Ei-säädettävä					●	●	●
Poistumis-/työkääntö 20°	●	●	●	●			
Jousitus							
Mekaaninen jousitus						●	●
Ilmajousitus, 12V kompressori	●	●	●	●	●	●	
Matalataajuusjousitus				●			
Dynamic Damping System™		●	●				
Elektronisesti ohjattu jousitus	●						
Joustopatka							
100 mm				●	●	●	●
120 mm	●	●	●				
Painonsäätö							
Manuaalinen						●	●
Automaattinen			●	●	●		
Aktiivinen	●	●					
Korkeussäätö							
60 mm, portaaton (pneumaattinen)						●	
80 mm, portaaton (pneumaattinen)	●	●	●	●	●		
80 mm, 4-portainen (mekaaninen)							●
Ilmastointi							
Passiivinen							
Aktiivinen	●	●					
Pituussäätö 210 mm	●	●	●	●	●	●	●
Pituusvaakajousitus	●	●	●	●	●	●	●
Ristiselän tuki							
Pneumaattinen	●	●	●				
Mekaaninen				●	●	●	●
Selkänojan kulmansäätö	●	●	●	●	●	●	●
Integroitu selkänojan jatke	●	●	●	●	●	○	○
Sivuttaisvaakajousitus				○	○	○	○
Istuintyydyn leveys	550 mm	550 mm	550 mm	530 mm	530 mm	520 mm	480 mm
Istuinlämmitys	●	●	●	○	○	○	○
Istuintyydyn syvyyden- ja kulmansäätö	●	●	●	●	●	○	○
Turvakytkin	●	●	○	○	○	○	○
LISÄVARUSTEET							
Turvavyö	○	○	○	○	○	○	○

● Vakiovaruste ○ Lisävaruste

Huom.! Ennen asentamista yhteensopivuuksia pitää tarkistaa. Valmistaja pidättää oikeuden teknisiin muutoksiin.

**GRAMMER tarjoaa erinomaiset
kuljettajanistuinratkaisut kaikkia
liikkuvia työympäristöjä varten
– traktoreista, työkoneista ja
haarukkatrukeista aina veneisiin,
kuorma-autoihin, busseihin ja
pakettiautoihin. Grammerin
ergonomiset istuimet täyttävät
istuinmukavuuden tiukimmatkin
standardit. Ota yhteyttä –
kerromme mielellämme lisää!**



Maahantuoja:

Algol Technics Oy Karapellontie 6, PL 13 • 02611 Espoo • Puh. (09) 50 991

S-posti: kuljettajanistuimet@algol.fi • www.algoltechnics.fi/kuljettajanistuimet