



Kuvassa oleva tuote voi poiketa vakiokokoonpanosta.

PRIMO® XM PLUS

Istuin mekaanisella jousituksella



Maahantuonti ja myynti:
Algol Technics Oy | Karapellontie 6 | 02610 Espoo
grammer@algol.com | www.grammer.fi



PRIMO® XM PLUS

Tekniset tiedot

Tässä matalaprofiilisessa istuimessa mekaanisen jousituksen joustomatka on 80 mm. Joustomatka voidaan säätää kuljettajan painon mukaan kätevällä säätökahvalla. Uusi 520 mm leveä istuintyyppi mahdollistaa turvallisen, ergonomisen ja mukavan istuma-asennon. Viimeisimmät turvallisuusvaatimukset täyttävä istuin on varustettu vakiona turvavyökytkimellä ja kaksitoimisella oranssilla ELR-turvavyöllä. Primo XM Plus on varustettu myös säädettävällä mekaanisella ristiseläntuella.



Mekaaninen jousitus



Mekaaninen ristiseläntuki



Manuaalinen painonsäätö

Ominaisuudet

	PRIMO® XM PLUS
TUOTENRO	
Kangasverhoilu	1451073
Keinonahkaverhoilu	1451072
VAKIOVARUSTEET	
Iskunvaimennin, ei säädettävä	●
Jousitus, mekaaninen	●
Joustomatka, 80 mm	●
1 Painonsäätö, manuaalinen, 45-170 kg	●
2 Pituusvaakasäätö, 210 mm	●
3 Ristiseläntuki, mekaaninen	●
4 Selkänojan kulmansäätö	●

	PRIMO® XM PLUS
5 ELR-turvavyö, kaksitoiminen, oranssi	●
Turvakytkin vyön lukossa	●
Istuintyyppin leveys	520 mm
Turvakytkin	●
LISÄVARUSTEET	
6 Asiakirjakotelo	○
7 Käsiuojat, kulmansäätö, 60 mm x 320 mm	○
Pituusvaakajousitus*	○
8 Selkänojan jatke, integroitu	○
9 Istuinlämmitys	○

* Ei maansiirtokoneisiin

Mitat (asennuspisteet)

● VAKIOVARUSTEET

○ LISÄVARUSTEET

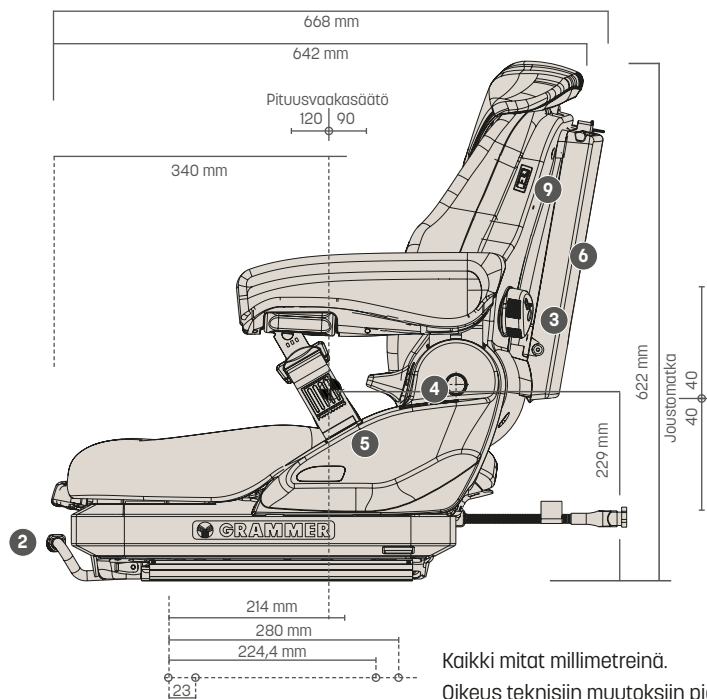
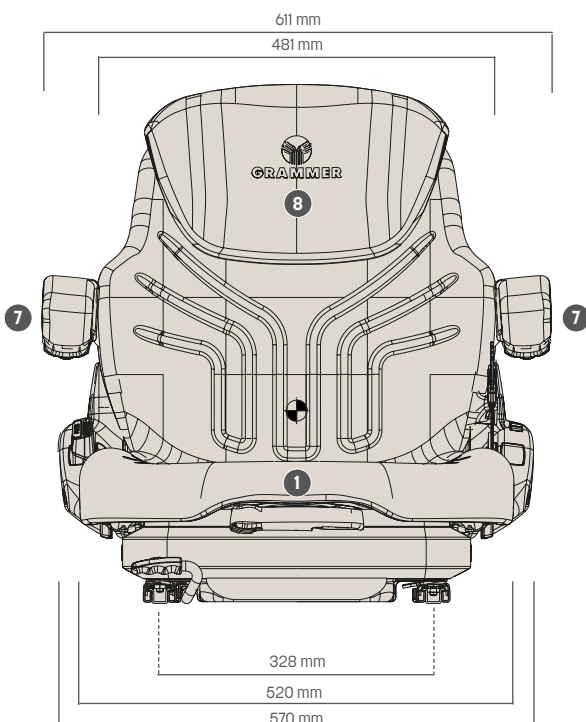

Kaikki mitat millimetreinä.
Oikeus teknisiin muutoksiin pidätetään.