

Roltex-pikaovet



Sisällys

FD-pikalaskosovi	4
SR-itsekorjautuva pikarullaovi.....	6
SR ONE -itsekorjautuva pikarullaovi	8
SR FOOD -itsekorjautuva pikarullaovi.....	10
SR Frigo 1 -itsekorjautuva pikarullaovi.....	12
SPR 50 -pikanosto-ovi	14
FasTrax® FR LD -pakkasvarasto-ovet	16
Barrier Glider® -pikaliukuovi pakkasvarastoihin, kaksiosainen	18





Roltexin teollisuuden pikarullaoven toiminta-ajatus on, että oviaukosta kuljettaessa se on mahdollisimman vähän aikaa auki. Tällöin saadaan ovesta tuleva veto ja hukatun energiankulutus minimoitua.

Pikarullaovien ensisijaisia käyttökohteita ovat oviaukot, joissa on vilkas tavara- tai henkilöliikenne sekä kohteet, joissa on tarve erottaa eri tuotantotilat toisistaan.

Pikaovien aukaisuun on useita eri ohjausjärjestelmä vaihtoehtoja, kuten painonappi-, vetokytkin-, tutka-, lattialanka-, radio-ohjaus tai jokin muu asiakassovellus. Oven sulkeutuminen tapahtuu automaattisesti ajastinohjattuna, jolloin sen aukioloaika on säädettävissä.

Pikaovivaihtoehtojamme ovat SR-pikarullaovi, FD-pikalaskosovi, SPR-nopeatoiminen nosto-ovi sekä Rite-Hite pakkasvarasto käyttöön soveltuvat Barrier Glider -pika-liukuovi ja FastRax FR -pikanosto-ovi.

ROLTEX 

OTA YHTEYTTÄ!

roltex@algol.fi

FD-pikalaskosovi

Roltex-FD-pikalaskosovi soveltuu kestäväytensä ja luotettavuutensa ansiosta erinomaisesti myös suuriin oviaukkoihin, joissa on paljon läpikulkuliikennettä.

KOKO

Oviaukon leveys 2 000–12 000 mm.
Oviaukon korkeus 2 000–10 000 mm.

NOPEUS

Oven avautumisnopeus 0,3–0,7 m/s, ovikoosta riippuen.

EDUT

- Säästää energiaa; oviaukko on mahdollisimman vähän aikaa auki.
- Työolosuhteet parantuvat; vähentää vetoisuutta.
- Vastapainojärjestelmän avulla saavutetaan erinomainen tuulensietokyky.

TURVALLISUUS

- Oviaukkoon sijoitetut turvalokennot estävät oven sulkeutumisen, jos oviaukossa on este.
- Oven alaprofiili on varustettu turvareunalla.
- Ovi Levy voidaan varustaa PVC-ikkunoilla, jotka lisäävät työturvallisuutta.
- Varoitusvilkkuvalo, joka vilkkuu oven liikuessa.
- Hätä-vapautuskahvan avulla ovi voidaan avata tarvittaessa mekaanisesti (vastapainojärjestelmä).

OHJAUSTAVAT

FD-pikalaskosovi toimitetaan painonappiohjauksella, sekä ajastinsulkeutumisella.

Ovi voidaan varustaa myös vetokytin-, tutka-, lattialanka-, radio-ohjauksella tai jollakin muulla asiakassovelluksella.



Poikittaisvahvikkeet lisäävät oviverhon tuulensietokykyä.

FD-OVEN TEKNISET TIEDOT

Sähkökäyttö	43-vaihe 400V, moottorin kätisyys valittavissa. Suojausluokka IP65.
Oviverho	PVC, 900 gr/m ²
Ovikoot	Maksimi ovileveys 12000 mm Maksimi ovikorkeus 10000 mm

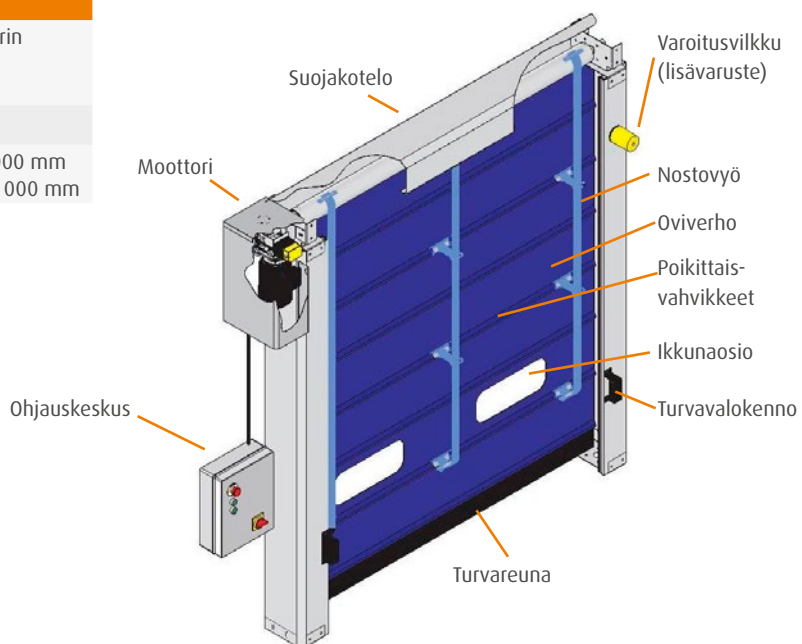
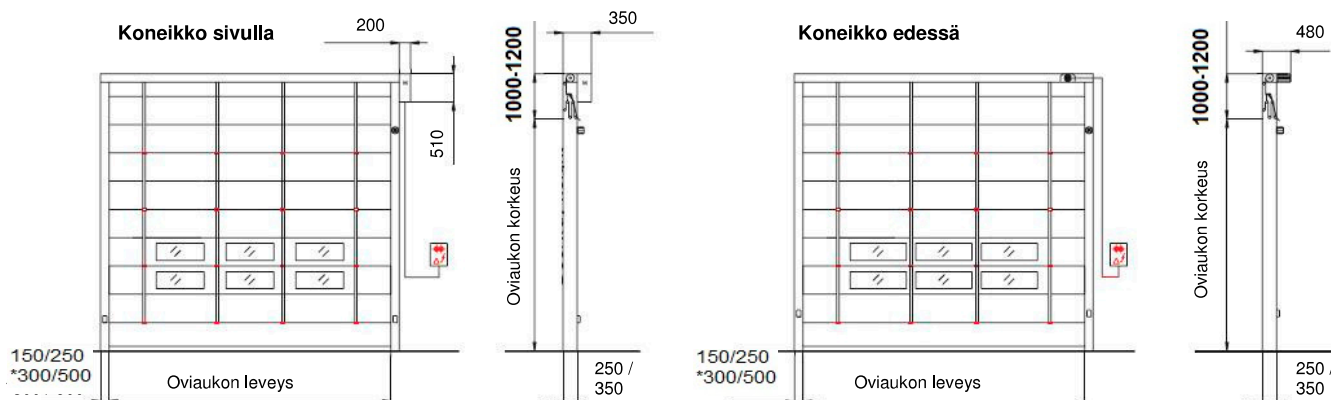
OVEN MITOITUS

* 300 / 500 mm mikäli ovi varustetaan vastapainojärjestelmällä (lisävaruste)

VÄRIVAIHTOEHDOT

Oviverhon vakiovärit: RAL 1003 (keltainen), 6026 (vihreä), 9010 (valkoinen), 1015 (beige), 7035 (vaalean harmaa), 7042 (harmaa), 3002 (punainen), 2004 (oranssi), 5012 (vaalean sininen), 5002 (sininen), 7037 (harmaa) sekä 9006 (hopea).

SR-itsekorjautuva pikarullaovi

SR-itsekorjautuva pikarullaovi on suunniteltu kohteisiin, joissa vilkkaan trukki- ja henkilöliikenteen johdosta oveen kohdistuva törmäysriski on suuri.

KOKO

Oviaukon max. leveys on 7 000 mm.
Oviaukon max. korkeus on 5 400 mm.

NOPEUS

Oven avautumisnopeus on jopa 2 m/s, oven koosta riippuen. Sähköjärjestelmä on varustettu taajuusmuuttajalla (Inverter), jolloin avautumis- ja sulkeutumisenopeus ovat säädettävissä.

EDUT

- Vähäinen huollon tarve; törmäyksen sattuessa oviverho ja turvareuna eivät vaurioidu, koska ovi on itsekorjautuva (järjestelmä palauttaa oviverhon automaattisesti takaisin johteisiinsa).
- Säästää energiaa; oviaukko on mahdollisimman vähän aikaa auki.
- Työolosuhteet parantuvat; vähentää vetoisuutta.
- Pienen tilantarpeensa johdosta erinomainen mm. myymäläkäytössä.

TURVALLISUUS

- Ovessa on käsikäyttömahdollisuus hätä-tilanteessa.
- Ovilevy voidaan varustaa läpinäkyvillä osioilla, jotka lisäävät työturvallisuutta.
- Alareuna on joustava.
- Turvalokenno lisää turvallisuutta.

OHJAUSTAVAT

Painonappi-, vetokytkin-, tutka-, lattialanka-, radio-ohjaus tai jokin muu asiakassovellus.



SR-OVEN TEKNISET TIEDOT

Sähkökäyttö	1-vaihe 230V tai 3-vaihe 400V oven koosta riippuen, moottorin kätisyys valittavissa. Suojausluokka IP65.
Oviverho	PVC, 900 gr/m ² tai 1200 gr/m ² väri vaihtoehdosta riippuen.
Ovikoot	Maksimi ovileveys 7 000 mm Maksimi ovikorkeus 5 400 mm

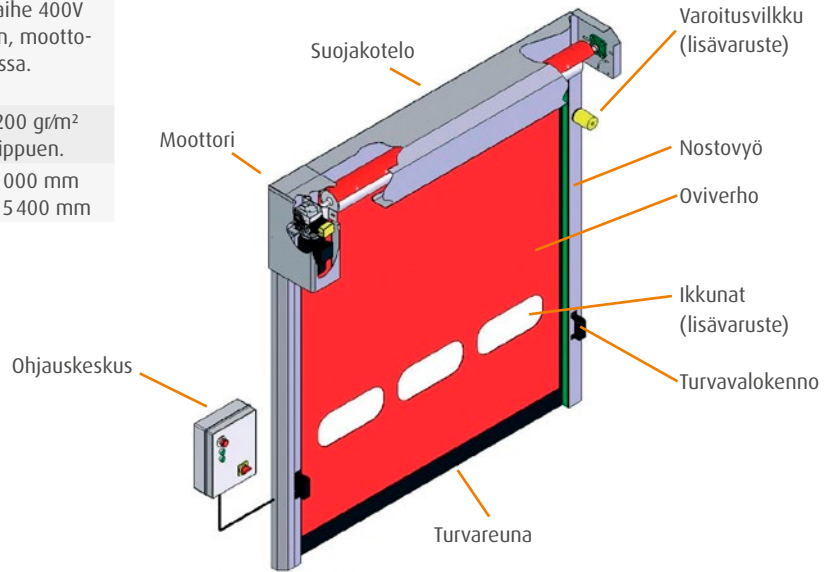

OVEN MITOITUS

Koneikko sivulla

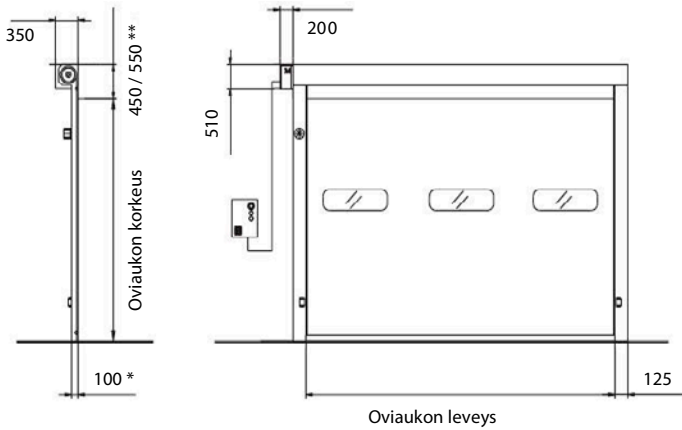

Koneikko edessä

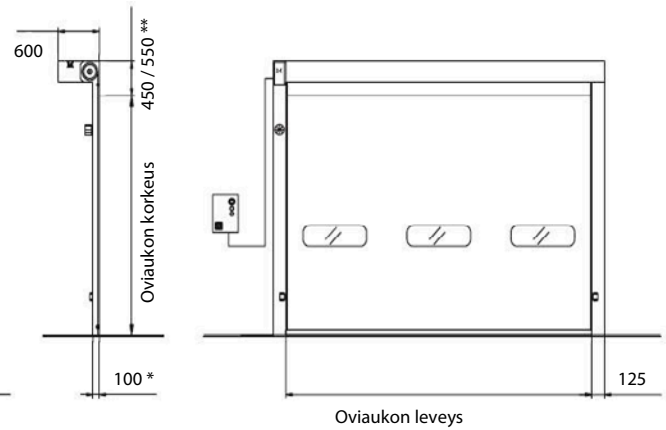

* 250 mm mikäli ovi varustetaan vastapainojärjestelmällä (lisävaruste)

** ovikorkeus yli 3800 mm

VÄRIVAIHTOEHDOT

Oviverhon vakiovärit: RAL 1003 (keltainen), 6026 (vihreä), 9010 (valkoinen), 1015 (beige), 7035 (vaalean harmaa), 7042 (harmaa), 3002 (punainen), 2004 (oranssi), 5012 (vaalean sininen), 5002 (sininen), 7037 (harmaa) sekä 9006 (hopea).

SR ONE -itsekorjautuva pikarullaovi

SR ONE -itsekorjautuva pikarullaovi on suunniteltu sisätilojen kohteisiin, joissa on vilkas kulkuliikenne ja vähäinen tuulikuormitus, kuten esimerkiksi myymälän väliovi.

KOKO

Oviaukon leveys 800–3000 mm.
Oviaukon korkeus 1000–3500 mm.

NOPEUS

Oven avautumisnopeus on n. 1,2 m/s, sulkeutumisnopeus n. 0,8 m/s. Sähköjärjestelmä on varustettu taajuusmuuttajalla (Inverter), jolloin avautumis- ja sulkeutumisnopeus säädettävissä.

EDUT

- Vähäinen huollon tarve; törmäyksen sattuessa oviverho ja turvareuna eivät vaurioidu, koska ovi on itsekorjautuva (järjestelmä palauttaa oviverhon auto-maattisesti takaisin johteisiinsa).
- Säästää energiaa; oviaukko on mahdollisimman vähän aikaa auki.
- Työolosuhteet parantuvat; vähentää vetoisuutta.
- Pienen tilantarpeensa johdosta erinomainen mm. myymäläkäytössä.

TURVALLISUUS

- Ovesa on käsikäyttömahdollisuus hätä-tilanteessa.
- Ovilevy voidaan varustaa läpinäkyvillä osioilla, jotka lisäävät työturvallisuutta.
- Alareuna on joustava.
- Turvalokenno lisää turvallisuutta.

OHJAUSTAVAT

Painonappi-, vetokytin-, tutka-, lattialanka-, radio-ohjaus tai jokin muu asiakassovellus.



SR ONE -OVEN TEKNISET TIEDOT

Sähkökäyttö	1-vaihe 230V, moottorin kätisyys valittavissa. Suojausluokka IP65.
Oviverho	PVC, 1300 gr/m ² runsaasti väri- ja ikkunavaihtoehtoja. Tuuliluokka 1.
Ovikoot	Maksimi ovileveys 3 000 mm Maksimi ovikorkeus 3 500 mm

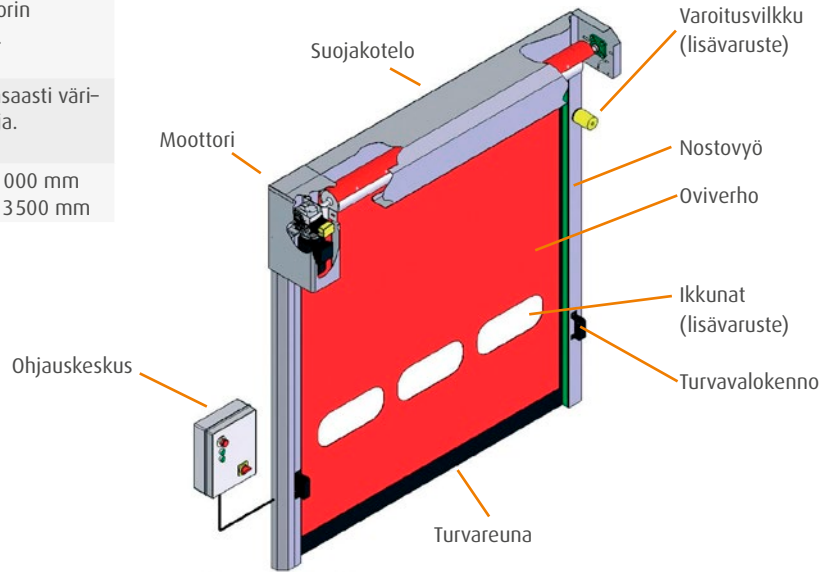

OVEN MITOITUS

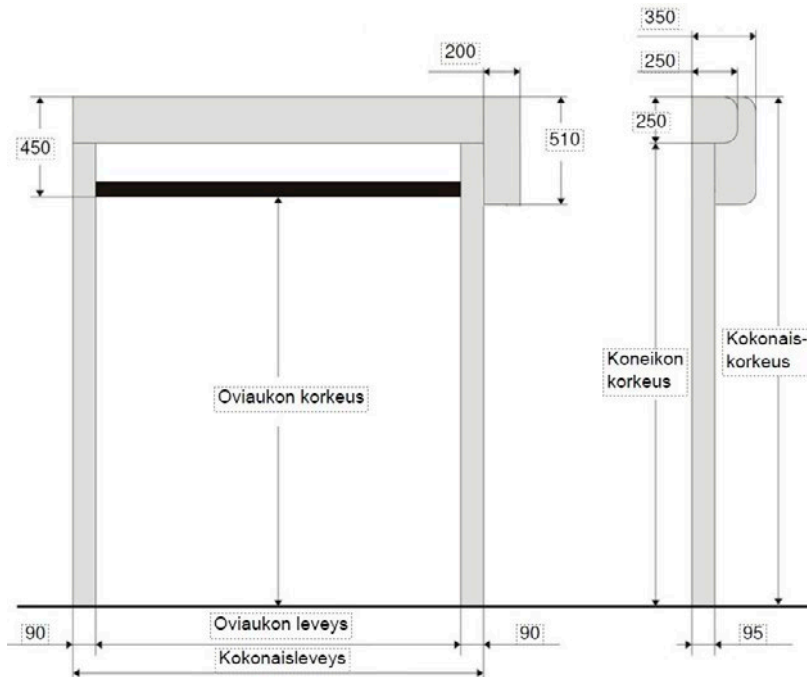

VÄRIVAIHTOEHDOT

Oviverhon vakiovärit; RAL 1003 (keltainen), 6018 (vihreä), 6026 (vihreä) 6206 (vihreä), 9010 (valkoinen), 1015 (beige), 7035 (vaalean harmaa), 7037 (harmaa), 7042 (harmaa), 7016 (tumma harmaa), 3002 (punainen), 2004 (oranssi), 5012 (vaalean sininen), 5002 (sininen), 5010 (sininen), 8017 (ruskea), 9005 (musta).

SR FOOD -itsekorjautuva pikarullaovi

SR FOOD -itsekorjautuva pikarullaovi on suunniteltu kohteisiin, joissa käsitellään elintarvikkeita tai muita korkean hygieniatason tuotteita.

KOKO

Oviaukon maksimikoko on 4000×4000 mm (l×k).

NOPEUS

Oven avautumisnopeus on jopa 2 m/s, oven koosta riippuen. Sähköjärjestelmä on varustettu taajuusmuuttajalla (Inverter), jolloin avautumis- ja sulkeutumisenopeus säädettävissä.

EDUT

- Vähäinen huollon tarve; törmäyksen sattuessa oviverho ja turvareuna eivät vaurioidu, koska ovi on itsekorjautuva (järjestelmä palauttaa oviverhon automaattisesti takaisin johteisiinsa).
- Säästää energiaa; oviaukko on mahdollisimman vähän auki.
- Työolosuhteet parantuvat; vähentää vetoisuutta.
- Pienen tilantarpeensa johdosta erinomainen mm. myymäläkäytössä.
- Pestävissä; ovi on suunniteltu siten, että se voidaan pestä ilman sähköosien vaurioitumisvaaraa.

TURVALLISUUS

- Ovesa on käsikäyttömahdollisuus hätä-tilanteessa.
- Ovilevy voidaan varustaa läpinäkyvillä osioilla, jotka lisäävät työturvallisuutta.
- Alareuna on joustava.
- Turvalokenno lisää turvallisuutta.

OHJAUSTAVAT

Painonappi-, vetokytin-, tutka-, lattialanka-, radio-ohjaus tai jokin muu asiakassovellus.



SR FOOD -OVEN TEKNISET TIEDOT

Sähkökäyttö	1-vaihe 230V tai 3-vaihe 400V, moottorin kätsisyys valittavissa. Suojausluokka IP65.
Oviverho	PVC, 900 gr/m ² tai 1200 gr/m ² väri vaihtoehdosta riippuen. Lisävarusteena polyuretaanilla (4 mm) eristetty- tai FDA määräysten mukainen valkoinen Elastar (2 mm) oviverho.
Ovikoot	Maksimi ovikoko 4000×4000 mm

OVEN MITOITUS

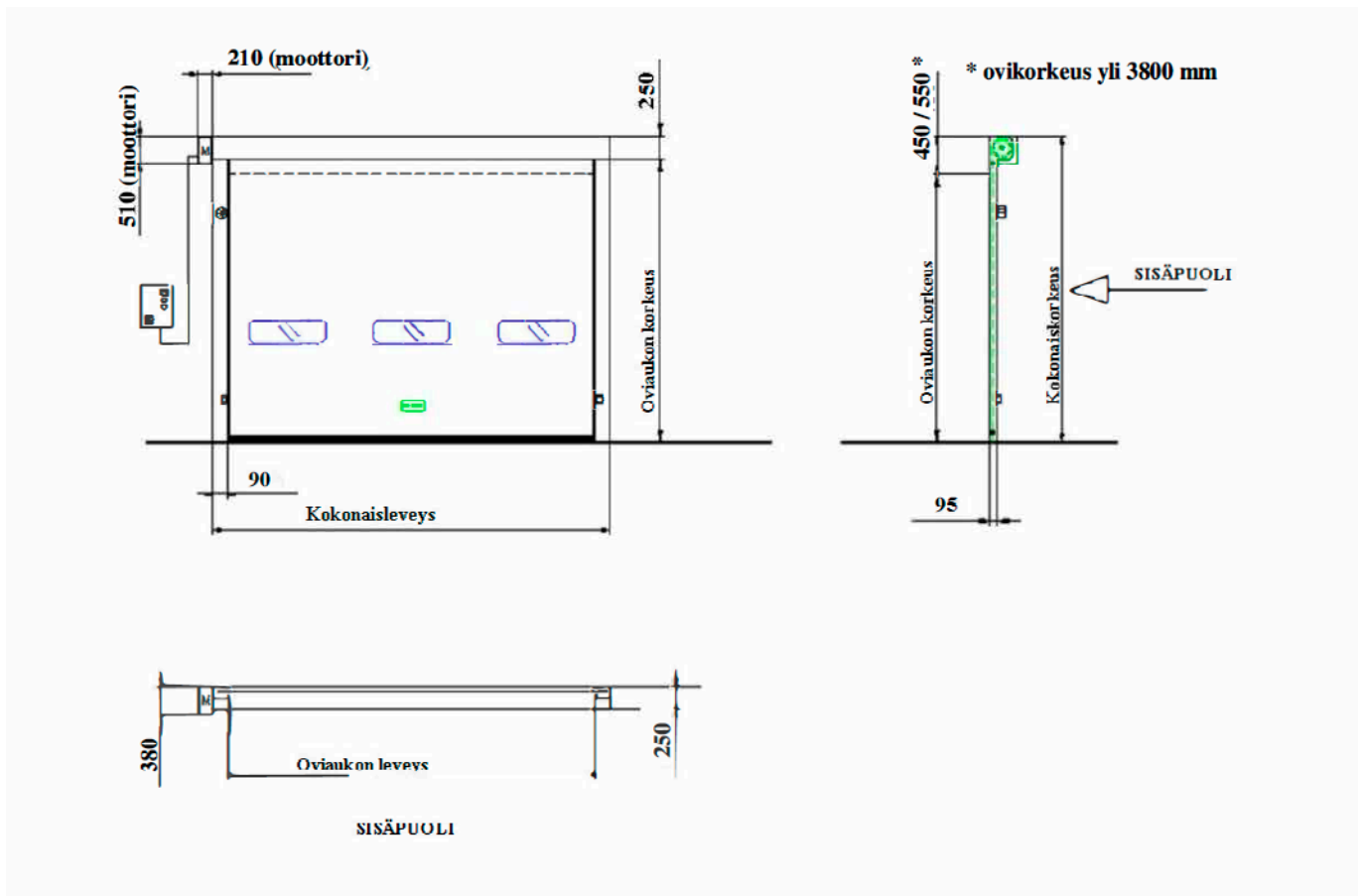

VÄRIVAIHTOEHDOT

Oviverhon vakiovärit; RAL 1003, 6026, 9010, 1015, 7035, 7042, 3002, 2004, 5012, 5002, 7037 sekä 9006

SR Frigo 1 -itsekorjautuva pikarullaovi

SR Frigo1 -pikarullaovi on suunniteltu kylmä- ja viileävarastojen oviaukkoihin, joissa on vilkasta trucki- ja henkilöliikennettä.

Itsekorjautuva pikarullaovi 3-vaihe 400V taajuusmuuttajaohjauksella. Nopea avautumis- ja sulkeutumisnopeus (1,8 m/s / 0,8m/s). Nopeuden ja asemoinnin ohjaa digitaalinen encoder. Ovi voidaan tarvittaessa avata manuaalisella kammella, mikäli sähkönsyötössä esiintyy häiriöitä. Oven turvapiirit ovat standardin SFS-EN 12341-1 mukaisia ja vakioturvavarusteet estävät oven sulkeutumisesta, jos oveen törmätään sen sulkeutuessa. Ovijohteet ja suojat ovat vakiona galvanoidusta tai maalatusta teräksestä ja lisätalauksesta ruostumattomasta teräksestä AISI 304 tai AISI 316 (valinnainen).

Ovi sopii erinomaisesti käyttökohteisiin, joissa on alhaisia lämpötiloja, kuten kylmävarastot sekä alueisiin, joissa on ohjattua lämpötilatasoa. Oviverholla, jossa on lasikuitueristys polyesterikankaan taskuissa, saavutetaan tehokas eristyskyky. Johteiden lämmitys-optiolla aikaansaadaan toimiva ratkaisu myös pakkasolosuhteissa. Oviverhon liukupinnat ovat itsevoitelevasta polyethyleenistä. Tämä on suunniteltu itsekorjaus-toiminto huomioiden. Oviverho on valmistettu synteettisestä kangasmateriaalista päällystettynä PVC kerroksella, paino 1300 g/m² ja vahvuus 1,3 mm, itsesammuva luokka 2. Ovi tilattavissa oviverholla, jonka vahvuus 3 mm ja lämmöneristyskyky on 2,4 W/m²K.

LISÄVARUSTEET

- lisäpainonapit
- näppäimistö
- vetokytkin
- avainkytkin
- tutkat
- radio-ohjaus
- induktiosilmukka
- vilkkuvalo
- liikennevalo-opastin

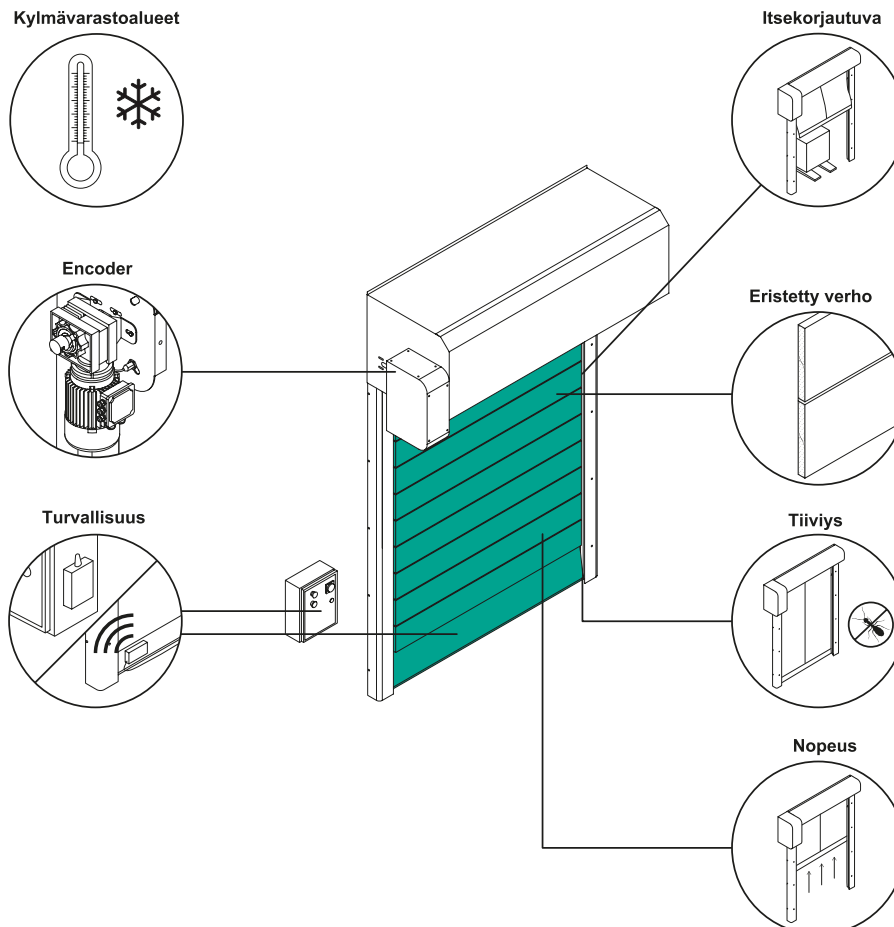



SR FRIGO 1 -OVEN TEKNISET TIEDOT		
Ovimitat maks.	oviaukon leveys oviaukon korkeus	4750 mm 6000 mm
Maks. nopeudet	avaus sulku	aina 1,8 m/s asti ovikoosta riippuen 0,8 m/s
Käyttölämpötila	kylmätila	
Verhon rakenne	vakio	verhossa lasikuitueriste
Lämmitys	valinnainen	karmin ja moottorin lämmityskaapeli
Tuulikuorma	vakio	luokka 1
Verho polyesteriä	vahvuus paino	0,9/1,3 mm 900/1300 g/m ²
Mekaaninen kehys	vakio vakio valinnainen	galvanoitu teräs maalattu teräs ruostumaton teräs AISI 304 - AISI 316
Moottorin sijainti	vakio	oikealla tai vasemmalla sivulla
Moottorin teho	3-vaihe 400V	1,5 kW - 50/60 Hz
Ohjausyksikkö	vakio	taajuusmuuttaja 400 V - 50/60 Hz
Suojaluokka	moottori - ohjausyksikkö	IP54
Pulssianturi	vakio	digitaalinen encoder
Turvalaitteet	reagoiva anturi turvareuna	infrapuna valokenno resistiivinen langaton turvareuna
Hätä-aukaisu	vakio	käsi käyttöinen kampi
Kestävyys	käyttö-ikä (EN 12604)	1 000 000 sykliä

OVEN MITOITUS

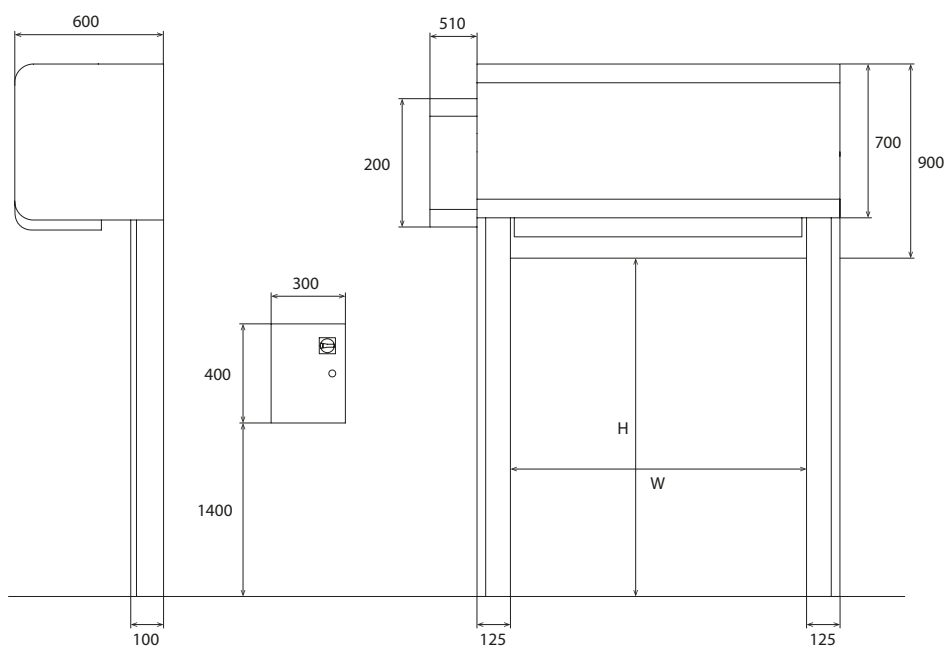

SPR 50 -pikanosto-ovi

Pikanosto-ovi soveltuu lämpö- ja äänieristävyytensä ansiosta useisiin eri käyttökohteisiin sekä ulko- että sisäoveksi. Myös nosto-ovi rakennuksen ulko-ovena voi eristää tehokkaasti. Kohteissa, joissa on vilkas liikenne, tarvitaan kuitenkin tehokkaan eristämisen lisäksi nopeutta, jottei lämpö ehdi karata harakoille. Tähän tarpeeseen on suunniteltu ylös rullautuva pikanosto-ovi SPR 50.

Ilmaaläpäisevät rei'itetyt ovipaneelit soveltuvat kohteisiin, joissa oviaukolta edellytetään hyvää ilmanläpäisykykyä myös oven ollessa suljettuna. Ovi voidaan toimittaa itsekantavalla rungolla, jolloin sen liittäminen rakennukseen on helppoa.

KOKO

Oviaukon maksimikoko on 6500×6500 mm.

NOPEUS

Oven avautumisnopeus on jopa 2 m/s, oven koosta riippuen.

MATERIAALI

Johteet on valmistettu erittäin kestävästä polyetyleenistä, mikä varmistaa sulavan ja äänettömän liikkumisen. Eriste on polyesteriä, vahvuus 50 mm. Oven tasapainotuksessa käytettävän vastapainojärjestelmän ansiosta ovi on lähes huoltovapaa.

TURVALLISUUS

Oven valmistuksessa on huomioitu SFS-EN12341-1 standardin turvallisuusvaatimukset.

AVAUSAUTOMATIikka

- lisäpainonapit
- vetokytkin
- avainkytkin
- kortinlukija
- kauko-ohjaus, radio
- mikroaaltotutka
- lattialankaohjaus
- vilkkuvalo
- valo-opasteohjaus

SPR 50 -OVEN TEKNISET TIEDOT

Maksimi ovikoko (L×K)	6500×6500 mm
Avautumisnopeus	~ 1,5 m/sek.*
Sulkeutumisnopeus	~ 0,5 m/sek.
Tuulikuorma/ovikoko:	Tuuliluokka:
3000×3000	4
5000×5000	3
6000×6000	3
	Sisä- ja ulkopuoli

SPR 50 -ERISTETYN OVEN TEKNISET TIEDOT

Maksimi ovikoko (L×K)	6500×5000 mm
Avautumisnopeus	~ 2 m/sek.*
Sulkeutumisnopeus	~ 0,5 m/sek.
Tuulikuorma	Tuuliluokka 4
Soveltuvuus	Sisä- ja ulkokäyttö

*ovikoosta riippuen

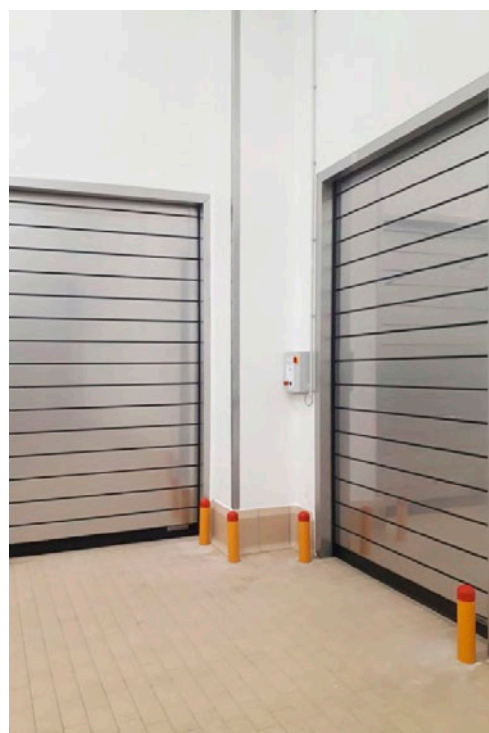

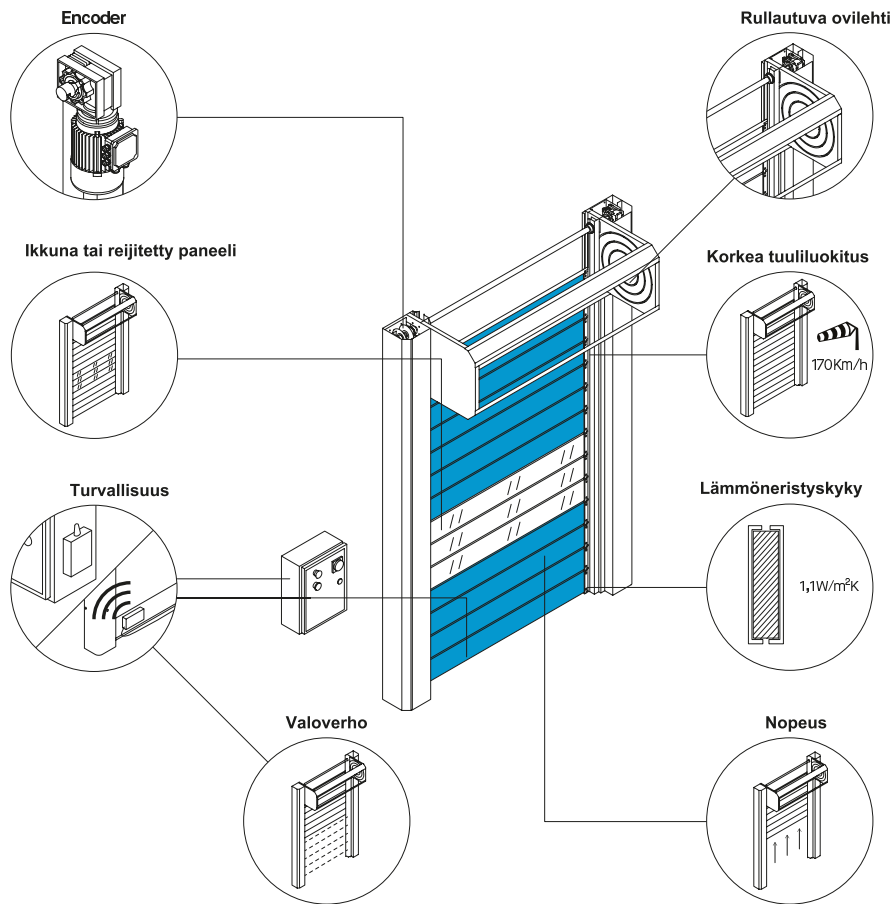

OVEN MITOITUS

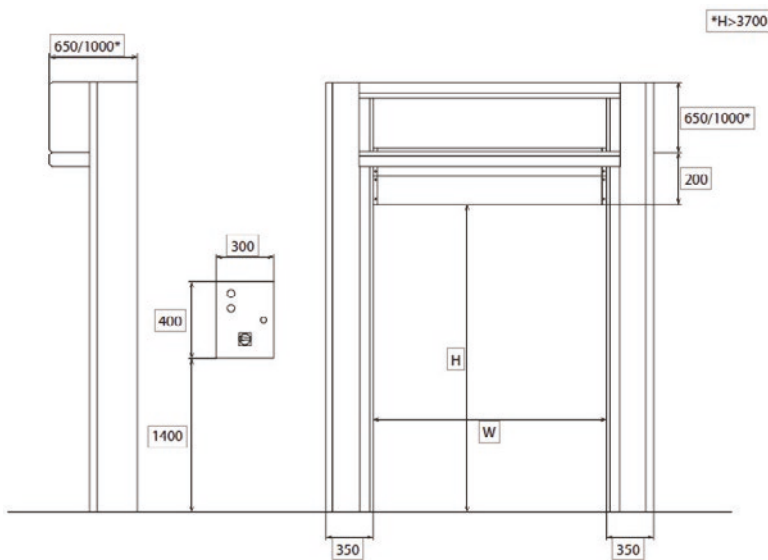

VÄRIVAIHTOEHDOT

Oviverhon vakiovärit: RAL 1003 keltainen, RAL 9010 valkoinen, RAL 5010 sininen sekä RAL 9006 hopea. Sisäpinnan vakioväri on hopea (RAL 9006).

FasTrax® FR LD -pakkasvarasto-ovet

Yhdistämällä ainutlaatuinen Thermal-Flex-tiivistysjärjestelmä ja InsulMax R-4-verho on syntynyt innovatiivinen, energiatehokas ja erittäin toimiva pakkasvarasto-ovi. Valinta on helppo.

YKSINKERTAINEN MUOTOILU JA HELPPO VALINTA

FasTrax FR LD -ovesta on saatavilla vakionosto-, korkeanosto-, suoranosto- ja kääntyvänostoversiot sekä räätälöidyt versiot, minkä ansiosta se sopii lähes kaikkiin oviaukkoihin, ja kalliita rakennusten muutoksia tarvitsee tehdä tavallista vähemmän.

PYÖRÄN KEKSIMINEN UUELLEEN

Jokaisen FasTrax-oven ydin, käyttöjärjestelmä, liikuttaa ovea ylös ja alas ilman vastapainojen, vaijereiden tai vetopyörien tarvetta.

MAKSIMAALINEN KÄYTTÖAIKA, MINIMAALINEN HUOLLONTARVE

Tavallista vähemmän liikkuvia osia tarkoittaa luotettavaa, häiriötöntä toimintaa ja alhaisia käyttöiän kestäviä huoltokustannuksia.

ERITTÄIN NOPEA TOIMINTA

Jopa 2,5 metriä sekunnissa liikkuva ovi mahdollistaa nopeat liikeajat, mikä lisää tuottavuutta ja maksimoi energiansäästön.

VIESTINTÄ

Rite-Hite-ovissa on erilaisia merkkivaloja, jotka auttavat vähentämään tavallisia haarukkatrukkien ja jalan liikkuvien ihmisten välisiä törmäyssonnettomuuksia. Saatavilla laskenta-LED-, ennakoilmoitus-LED- ja virtuaalinäkymä-LED-valoja.

ITSEKORJAUSTOIMINTO™

Tapaturmaisen törmäyksen jälkeen FasTrax FR LD -ovi kytkeytyy itsestään välittömästi takaisin toimintaan ilman, että ihmisen tarvitsee tehdä mitään. Tämän ansiosta pakastetilan ovi pysyy suljettuna ja seisokkiaika on minimaalinen.

MAKSIMAALINEN TURVALLISUUS

Turvallisuus on maksimoitu Soft Breakaway™-teknologian, kahden valosilmän ja valinnaisena saatavan Virtual Visionin, liikeantureiden ja mekaanisen aukon ansiosta.

VERTAANSA VAILLA OLEVA REUNATIIVISTE

Vähentää tarvetta lämmityslampuille ja ilmaverhoille, joiden käyttäminen voi olla kallista.

FASTRAX® FR LD -OVEN TEKNISET TIEDOT

Nopeus	Jopa 2,5 m/s vakioaajuusmuuttajalla. Huippunopeus riippuu oven koosta.
Koko	Minimi – 915 mm (L) × 2500 mm (K) Maksimi – 3 050 mm (L) × 5000 mm (K) Pikanostovaihtoehdolla: Minimi – 915 mm (L) × 3000 mm (K) Maksimi – 3 050 mm (L) × 5500 mm (K)
Verhomateriaali	InsulMax – kahden uretaanikerroksen välissä oleva 25 mm:n polyesterieriste (1020 g/m ²).
Sivujohteet	Jauhepinnoitettu alumiinipursotus, koko 107 mm × 120 mm.
Voimansiirtojärjestelmä	1,5 kW:n moottori, taajuusmuuttaja, pehmustetut moottorin kiinnikkeet, käyttökoneisto, käyttöalueet ja komposiittireuna, joka on kiinnitetty verhoon.
Sähkötekniset vaatimukset	Kolmivaihevirta: 400 V
Graafinen käyttöliittymä (GUI)	7”-n (178 mm) LCD-kosketusnäyttöliittymä, joka parantaa turvallisuutta sallimalla henkilön päästä helposti käsiksi ohjauskotelon asetuksiin.
Ohjauskotelo	Digitaalisessa i-COMM™ III -ohjaimessa on taajuusmuuttaja. IP66-kotelo on esiohdotettu ulkoisilla yhteyksillä, jotka on tuotu esikoodattuihin liittämiin.
Verhojen pidätys	Kulutuksenkestävät Lexan-tuuliohjaimet säilyttävät verhon pingotuksen koko sivukehikon pituudelta. Vakio-tuulipaine 40 km/h. Sisältää TRUE Auto Re-feed™ -järjestelmän verhoon kohdistuvien törmäysten varalta.
Turvallisuusominaisuudet	Turvallisuusominaisuudet Soft-Edge™-teknologia, 255 mm:n ja 1 370 mm:n korkeudelle lattiasta asennetut kaksi valosilmää (tai valoverho, jos OAK on ≥ 2 700 mm).

Rite-Hite®, FasTrax®, Thermal Air™, TRUE Auto Re-feed™ ja Soft-Edge™ ovat Rite-Hite Holding Corporationin tavaramerkkejä. Rite-Hite-tuotteilla on yksi tai useampi yhdysvaltalainen patentti, ja muita patenteja on vireillä Yhdysvalloissa ja muissa maissa.

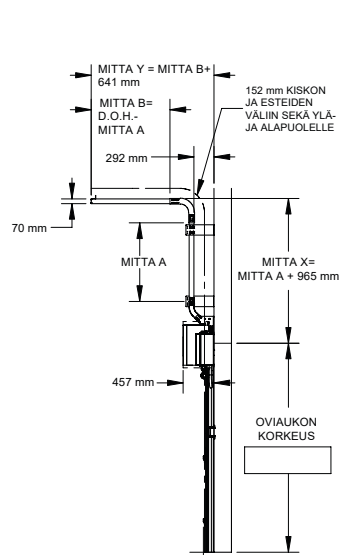

KORKEANOSTO

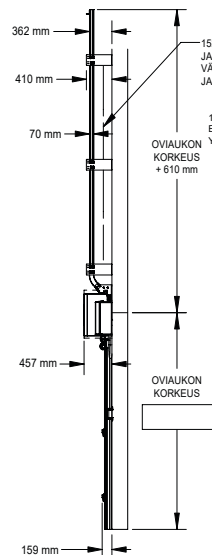

SUORANOSTO

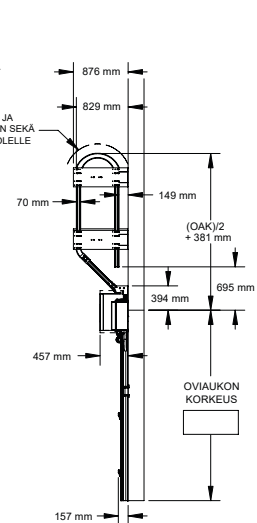

KÄÄNTYVÄNOSTO

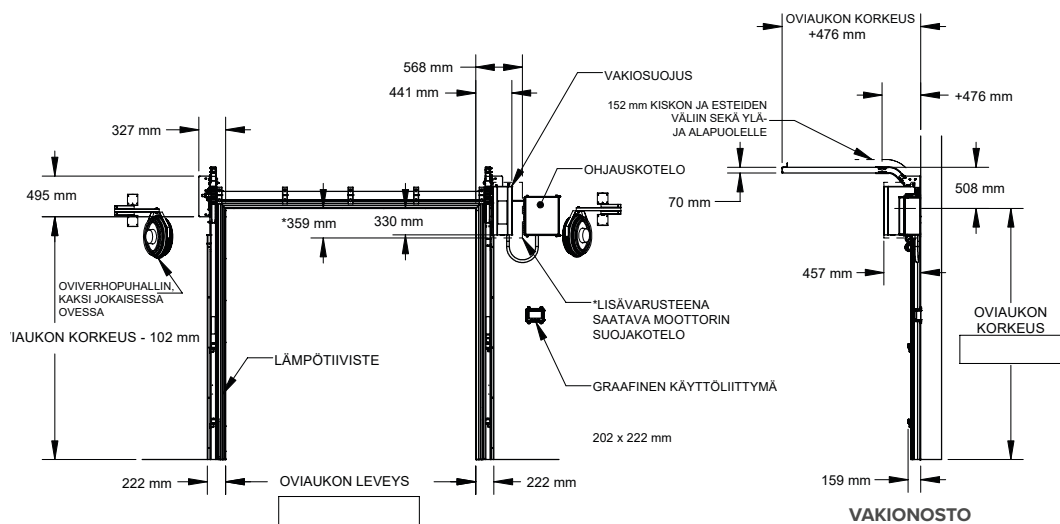

VAKIONOSTO

Barrier Glider® -pikaliukuovi pakkasvarastoihin, kaksiosainen

Barrier Glider -pikaliukuovi parantaa perinteisten pakkasvarasto-ovien tekniikkaa tuoden lisäarvoa lämpötilaohjattuihin oviaukkoihin. Iso-Tek®-paneelirakenteen ja Thermal-Flextiivistysjärjestelmän yhdistelmällä oviaukon eri puolilla olevat kaksi erilaista ympäristöä voidaan erottaa toistaan erittäin hyvin, mikä alentaa myös energiakustannuksia.

ISO-TEK®-OVILEVYT

Joustavat Iso-Tek®-ovilevyt mahdollistavat eri ympäristöjen erottamisen toisistaan erinomaisesti ja parantavat iskunkestävyyttä.

YKSINKERTAINEN JA SELKEÄ MUOTOILU

Mahdollistaa pitkäaikaisen toiminnan.

ERITTÄIN NOPEA TOIMINTA

Ovipaneelin nopealiikkeisyys maksimoi ajan, jonka ovi on kiinni, mikä auttaa vähentämään energiakustannuksia.

ENERGIATEHOKAS MUOTOILU

Vähentää lämmön pääsyä pakkasvarastotiloihin ja alentaa energiakustannuksia.

AINUTLAATUINEN PIDÄTYSJÄRJESTELMÄ

Ovilevyt tiivistyvät tiukasti seinää vasten, mutta vapautuvat jonkin törmätessä niihin ainutlaatuisen pidätysjärjestelmän ansiosta.

TEHOKAS TIIVISTYS

Thermal-Flex-tiivistysjärjestelmä mahdollistaa lämpimän, joustavan tiivistyksen, ja sen ansiosta energiaa kuluu vain murto-osa verrattuna muihin ovijärjestelmiin.

BARRIER GLIDER® -OVEN TEKNISET TIEDOT

Nopeus	Avautuminen: jopa 2,00 m/s Sulkeutuminen: jopa 0,75 m/s
Koko	Kaksiosainen ovi Minimi – 1830 mm × 2440 mm, Maksimi – 3660 mm × 6100 mm Saatavilla myös yhdellä ovilevyllä
Lämpötila-alue	-30°...+50° C
Ovilevyjen muotoilu	Joustavat, iskunkestävät ovilevyt ($k = 0.568 \text{ W/m}^2\text{K}$) ovat 76 mm paksuja, ja niissä on eristevaahdotin. Ovilevyt, jotka päällystetty harmaalla polyuretaanikankaalla, jonka paino on 1020 g/m ² (valinnaisena valkoiset ovilevyt). Lisävarusteena saatavat neliruutuiset ikkunalliset paneelit ovat kokoa 355 mm × 815 mm. Ovilevyjen tukijärjestelmä pitää levyt tiukasti tiivisteitä vasten, mutta mahdollistaa levyjen heilahtamisen irti seinästä törmäystilanteessa. Palaaminen alkutilaan tapahtuu automaattisesti.
Graafinen käyttöliittymä (GUI)	7":n (178 mm) LCD-kosketusnäyttöliittymä, jossa näkyy reaaliaikainen oven tila ja joka parantaa turvallisuutta sallimalla henkilön päästä helposti käsiksi ohjauskotelon asetuksiin käyttämättä henkilönsuojaimia, jotka usein vaaditaan käytettäessä jännitteistä sähköpaneelia.
Ohjauskotelo	Digitaalisessa i-COMM™ III -ohjaimessa on taajuusmuuttaja. IP66-kotelo on esijohdotettu ulkoisilla yhteyksillä, jotka on tuotu esikoodattuihin liittimiin.
Sähkötekniset vaatimukset	Kolmivaihevirta – 400 V
Thermal-Flex-tiivistysjärjestelmä	Koostuu lämmitetystä reunatiivisteestä, lämmitetystä lattiatiivisteestä ja paksusta eristetystä etutiivisteestä. (Valinnaisena: lämmitetty välitiiviste).
Yläosa-ohjaimen kokoonpano	Kisko on rakennettu jykävästä pyöreästä putkesta, mikä varmistaa suuren kulumispinnan ohjaimen uretaanirullille. Tiimalasin muotoiset rullat mahdollistavat ovilevyn pyörimisen kiskolla. Tämä lisää ovilevyn iskunkestävyyttä. Kokoonpano on itsekantava seisoen kahden lattiaan asennettuna, 38×77×2 mm:n teräsputkesta rakennettuna palkin varassa.
Voimansiirtojärjestelmä	0.75 kW:n vaihtovirtamoottori, jossa sähköinen jarrutus. Kartiohammasvaihteista voidaan ajaa takaisin sähkökatkon sattuessa, jolloin jarrut vapautetaan ja ovilevyt voidaan avata ja sulkea käsin.
Turvallisuusominaisuudet	Nopealiikkeisyys auttaa estämään törmäyksiä. Joustavat ovilevyt, ovilevyjen tukijärjestelmä ja putkimainen kisko-/rullajärjestelmä auttavat estämään törmäysvaurioita. Automaattinen suunnanvaihto, jos oviaukossa havaitaan este, ilman suunnanvaihtokytkimen käyttämistä. Lisävarusteena saatavat ikkunalliset ovilevyt.

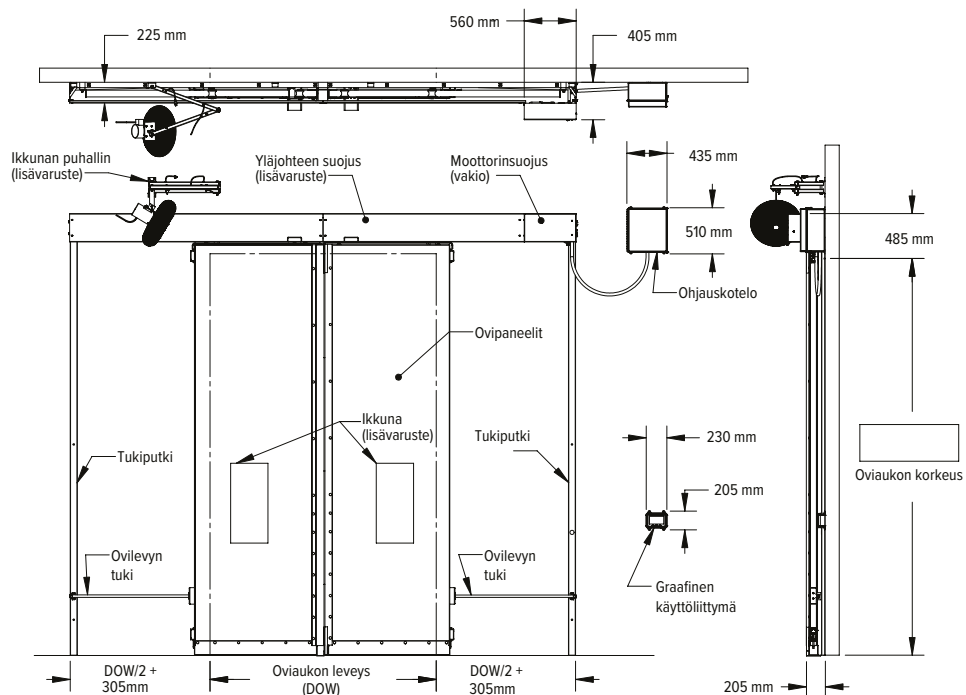

Rite-Hite®, Barrier®, Iso-Tek® ja i-COMM™ ovat RITE-HITE Holding Corporationin tavaramerkejä. Rite-Hite-tuotteilla on yksi tai useampi yhdysvaltalainen patentti, ja muita patenteja on vireillä Yhdysvalloissa ja muissa maissa. RITE-HITE pidättää oikeuden tehdä tuoteparannuksia ilman ennakoilmoitusta.

Productivity in motion

